

Quick guide Audio system (VAS)



Innhold

- Audio System
- Oversikt –Systemstruktur
- Koblingseksempel –Flerlinjeskjema
- Programmering

- Strømforsyninger
 - VAS/101
 - VAS/100.30

- Spesielle funksjoner/løsninger
 - RC/300 Høyere lyd/ekstra høyttaler
 - AC/300 Integring med Hjelpemiddelsentralen
 - IT/300 Trådløs telefon som svarapparat
 - Integring med adgangskontroll
 - Tidsstyrt åpning av dør



X1-system –Oversikt -Systemstruktur

System med kun audio og maks en inngang.

Et svarapparat med kun audio trekker lite strøm og audio-signalet setter ikke høye krav til kabel og koblingsstruktur. Det betyr at man kan koble alle svarapparatene i fri topologi (kan stjerneklebe etc.)

Kabeltype

VCM/1D

Maks. 150m kabel mellom adgangspanel og det svarapparatet som er lengst unna. Maks. total kabellengde 600m. Mellom strømforsyning og adgangspanel maks. 100m

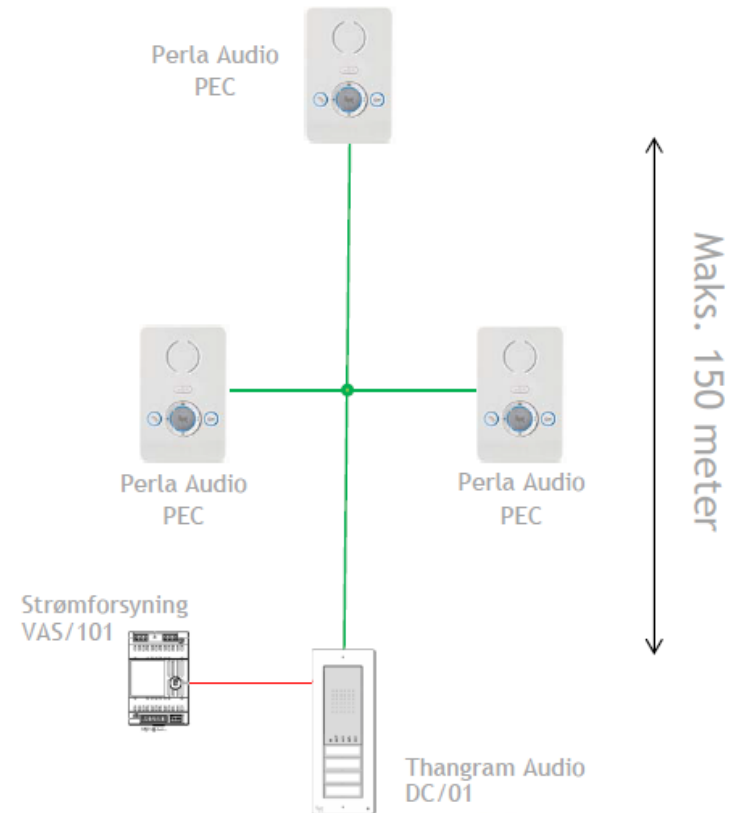

— VCM/1D 2-ledere (1mm²) revolvert

— VCM/1D 2-ledere(1mm²) revolvert



Audio-system – Koblingseksempel

Flerlinjeskjema

Koblingseksempel for et system med ett adgangspanel og to audio svarapparater

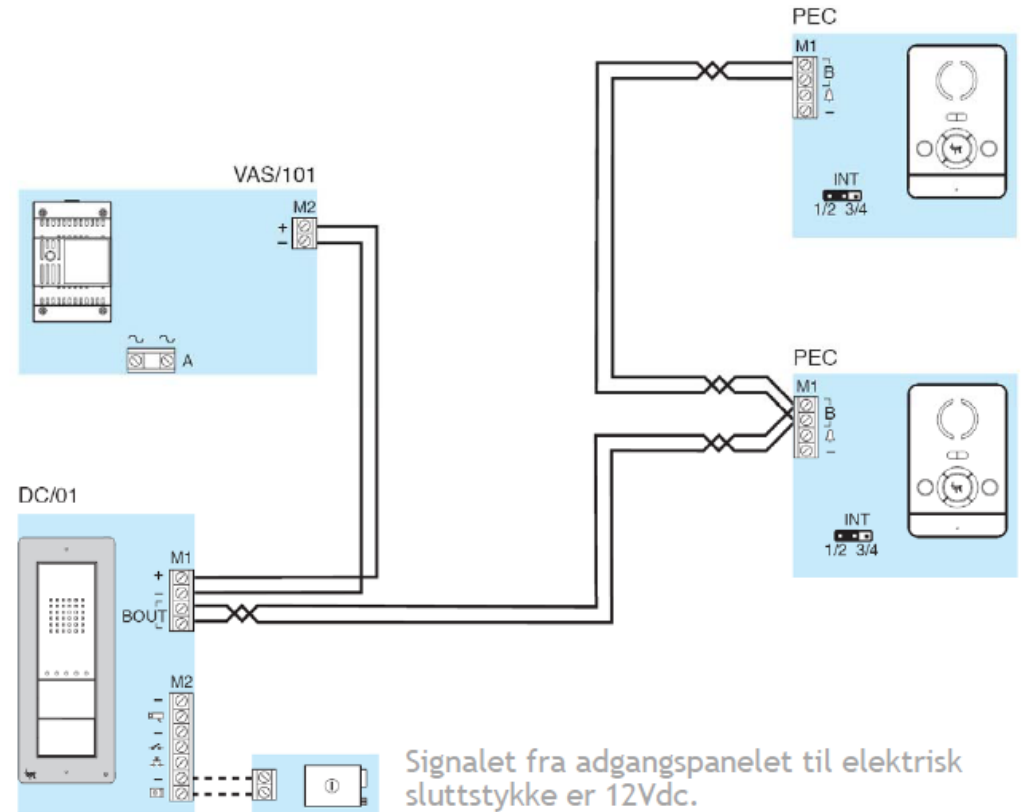



Audio-system – Forsterkere

Forsterker XAS/301

Ved å benytte en forsterker, kan man utvide hvor lang kabelen kan være. En XAS/301 forsterker signalet og strømmen, så man kan trekke 100 meter kabel til.

(ved bruk av VCM kabel). Se tegning under for eksempel.

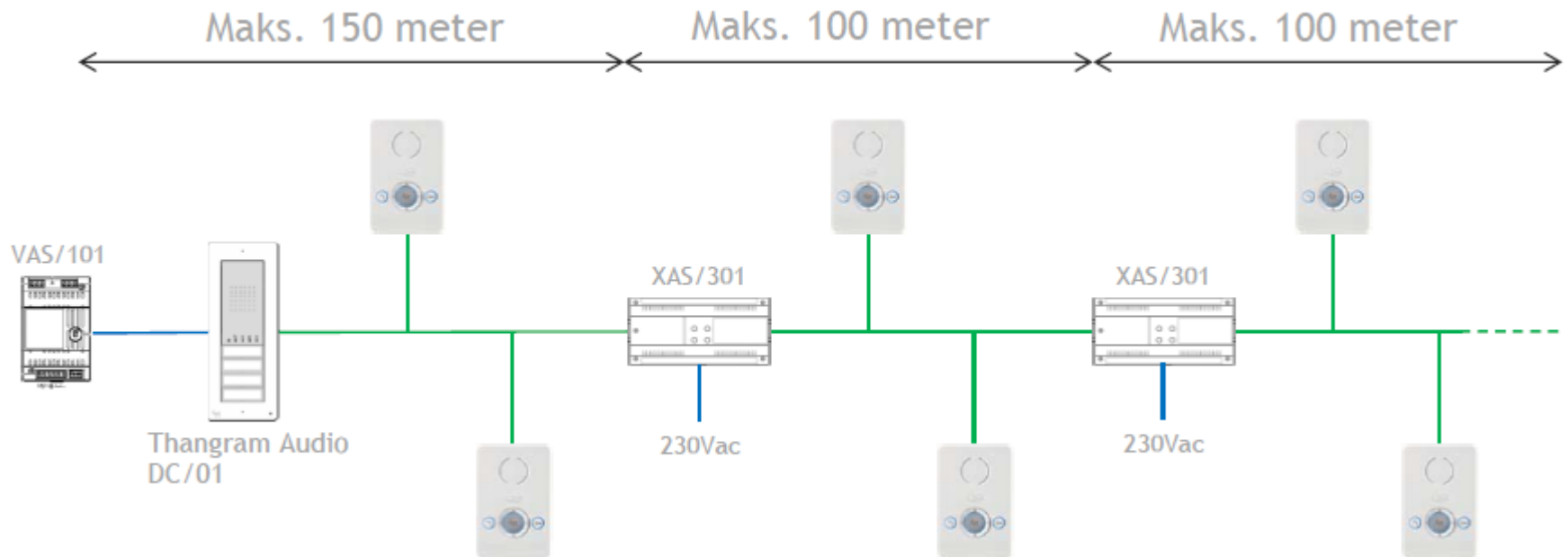

— VCM/1D 2-ledere (1mm²) revolvert



Strømforsyninger



VAS/101

4 DIN
1000mA

Brukes i enkle audio-system eller som ekstra strømforsyning i større systemer



VAS/100.30

8 DIN
1700mA

Brukes i enkle audio-system eller som ekstra strømforsyning i større systemer



Audio-system - Programmering

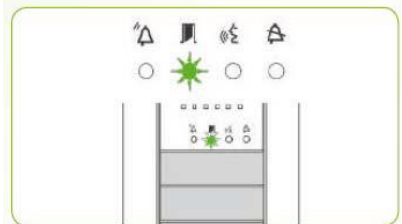
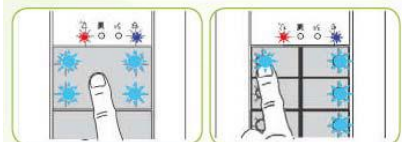
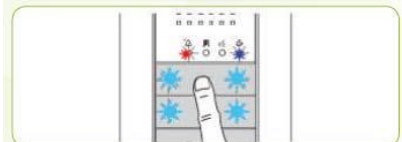
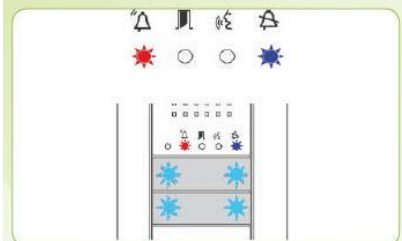
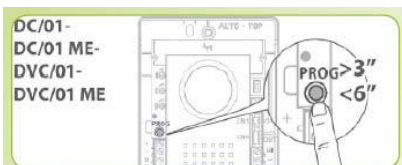

PROGRAMMERING AV ET NYTT SYSTEM

Trykk og hold inne PROG-knappen i minimum 3 sek. og slipp før det har gått 6 sek.

LED-lysene og baklyset i knappene starter å blinke. Vent i 5 sek. til selvtesten er ferdig.

Trykk og hold inne den første ringeknappen på adgangspanelet (singel, stor eller dobbelknapp) til LED-lysene og baklyset slutter å blinke. Viktig å holde inne hele knappen, så alle mikro-bryterne bak knappen blir trykt inn.

Den grønne LED-lampen vil nå blinke.

Om det er ringeknapper kun på det ekstra knappepanelet og ikke på hoved panelet må dette utføres derfra.



Audio-system - Programmering

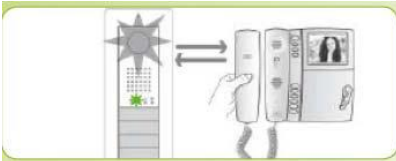

Løft av telefonrøret (om det eksisterer). Trykk og hold inne knapp for “åpen dør” og AUX2 (:). Tale/video-forbindelse blir opprettet. (på handsfree svarapparater må man aktivere tale-forbindelse ved å trykke på «svar» knappen)

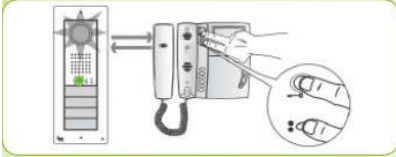

Trykk inn den knappen på adgangspanelet som ønskes benyttet til dette svarapparatet, vent på kvitteringstonen og legg så på telefonrøret.

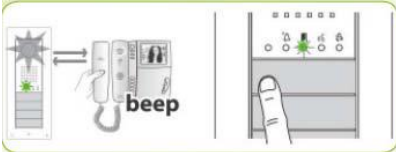

Gjenta denne prosedyren for alle svarapparatene.



Trykk én gang på PROG-knappen. LED-lampen vil slukke og systemet går ut av programmeringsmodus. Om dette ikke gjøres vil systemet automatisk gå ut av programmeringsmodus etter 30 minutter.

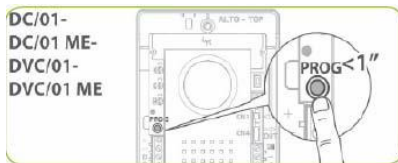



Audio-system - Programmering

HVORDAN LEGGE TIL ET SVARAPPARAT I EKSISTRENDE SYSTEM.

Trykk og hold inne PROG-knappen i minimum 3 sek. og slipp før det har gått 6 sek.

Løft av telefonrøret (om det eksisterer). Trykk og hold inne knapp for "åpne dør" og AUX2 (:). Tale-forbindelse blir opprettet. (trykk inn svarknappen om apparatet ikke har et fysisk håndsett)

Trykk inn den knappen på adgangspanelet som ønskes benyttet til dette svarapparatet, vent på kvitteringstonen og legg så på telefonrøret.

Trykk én gang på PROG-knappen. LED-lampen vil slukke og systemet går ut av programmeringsmodus. Om dette ikke gjøres vil systemet automatisk gå ut av programmeringsmodus etter 30 minutter.

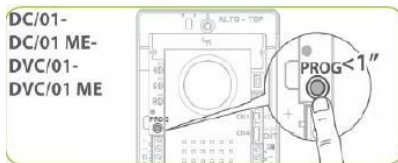
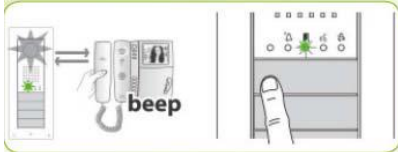
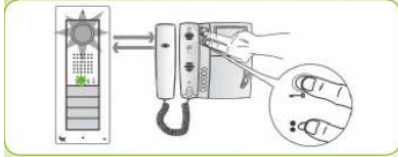
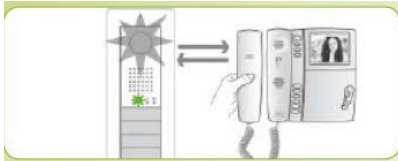



Audio-system - Programmering

STARTE PÅ NYTT!

Om man har gjort en feil eller anlegg ikke virker som ønsket, kan man starte på nytt ved å gjøre følgende:

Trykk og hold inne PROG-knappen på strømforsyningen i minimum 3 sek. og slipp før det har gått 6 sek.

Den grønne eller rød og blå diode vil nå blinke, avhengig av hvor man i prosessen før dette.

Trykk igjen og hold inne PROG-knappen på strømforsyningen i minimum 3 sek. og slipp før det har gått 6 sek.

Du er nå helt på starten av programmeringsprosedyren, og kan følge instruksjonene som er beskrevet foran under «Programmering av et nytt anlegg»



Spesielle funksjoner/løsninger

Tilkobling av el.sluttstykke mot adgangskontroll

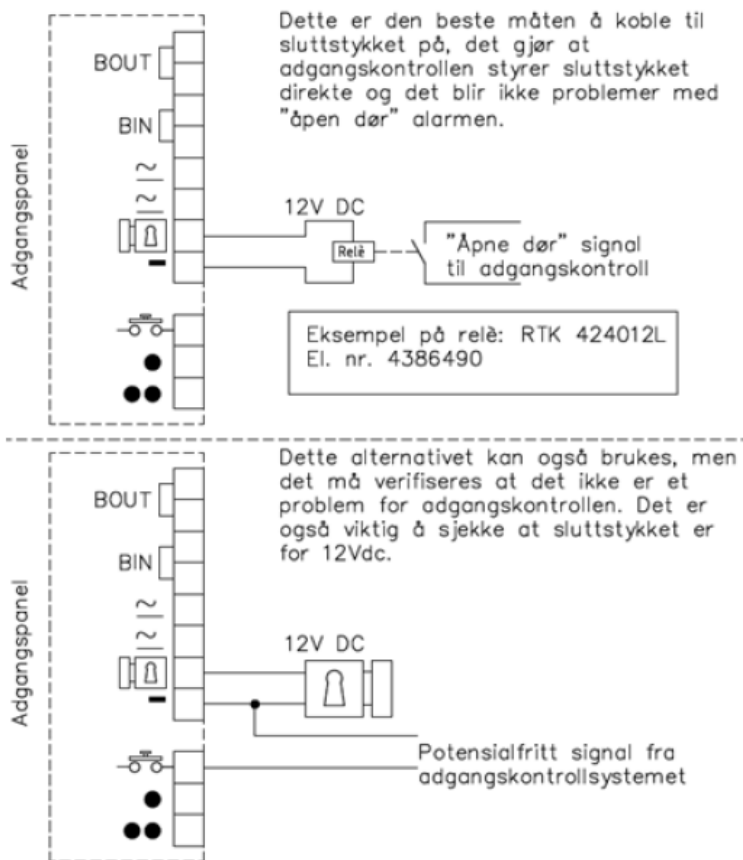

Tidsstyrt åpning av dør

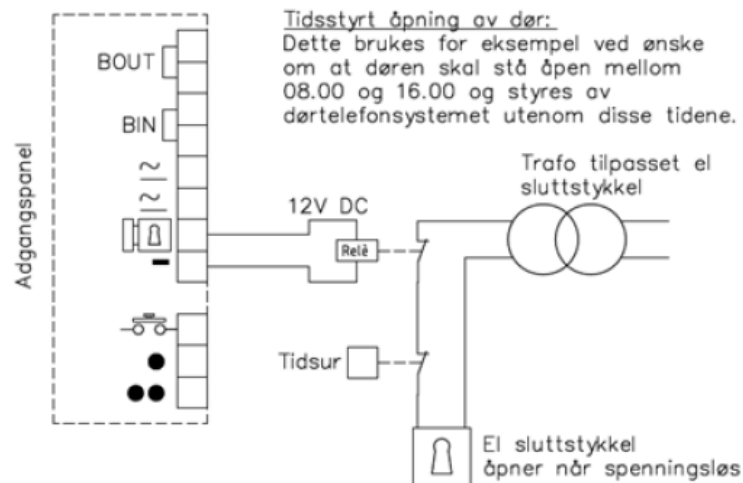

 **TELETEC**

www.teletec.no